

沖縄中小企業課題解決フェア
出展者（展示ブース／セミナールーム）募集要領

1 目的

沖縄県プラットフォーム推進協議会の会員を中心に、沖縄県内の支援機関（金融機関や民間企業含む）が連携し、一同に会して課題解決に向けたソリューションを提供する沖縄中小企業課題解決フェア（以下「フェア」）を実施する。

フェアでは、沖縄の中小企業（又は創業予定者）等が直面する経営課題の解決をサポートし、今後の成長につなげるイベントを実施する。

今回、フェアに参加して、展示・セミナー等を通じて沖縄県内中小企業の経営課題の解決に資する情報提供を行う企業・団体を募集する。

2 フェア概要

(1) 名称：沖縄中小企業課題解決フェア 2025

(2) 主催：沖縄県プラットフォーム推進協議会

参画団体（11月現在）

（公財）沖縄県産業振興公社、（一社）沖縄県中小企業診断士協会、

（独）中小企業基盤整備機構沖縄事務所、（株）沖縄TLO

日時：令和7年4月25日（金）10:00-16:00

来場者：中小企業経営者、創業予定者、支援機関関係者、一般来場者等

3 展示ブース募集要領

(1) 場所：沖縄産業支援センター1階 観光物産展示場・大ホール

(2) 募集対象：原則、沖縄県内に本社がある企業・団体とし、県内中小企業の経営課題（売上拡大、商品開発、資金繰り、事業承継、事業再生、IT・DX、販路開拓（国内・国外）等）について、事業紹介や相談対応等、ソリューション（課題解決策）を展示ブース内で提供できる企業・団体（共同出展も可ですが、請求書は1社にのみ発行）

(3) 募集期間：11月25日（月）～12月20日（金）

(4) 出展料：55,000円（消費税込）／小間

出展料に含まれるもの：バックパネル（幅1900mm×高さ2100mm）

2枚、会議用テーブル（幅1800mm×奥行60mm、白布巻き）1台、折りたたみ椅子2脚、社名版1枚、社名版フック、スポットライト（2本20W）、2口コンセント1個（標準供給電力100V/500W）

※展示品の設置・運搬費用、装飾費は出展企業負担

※複数小間申込は可能ですが、出展の可否、部屋及び小間配置は事務局で決定させていただきます。

(5) 小間ブースイメージ（床置きカタログスタンドは出展料に含まません）

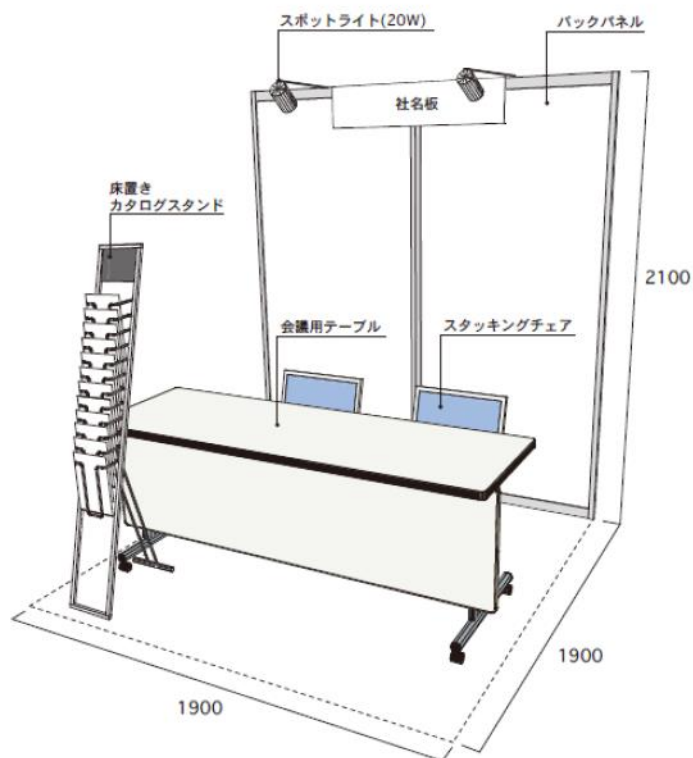

4 セミナールーム募集要領

- (1) 場所：沖縄産業支援センター3階 中会議室、小会議室
- (2) 募集対象：原則、沖縄県内に本社がある企業・団体とし、県内中小企業の経営課題（売上拡大、商品開発、資金繰り、事業承継、事業再生、販路開拓（国内・国外）等）について、事業紹介や相談対応等、ソリューション（課題解決策）をテーマに自社企画セミナーや実施事業（プロジェクト）紹介等を実施できる企業・団体（共同出展も可ですが、請求書は1社にのみ発行）
- (3) 募集期間：11月25日（月）～12月20日（金）
- (4) 出展料：
 - ①中会議室（収容定員40名）：11,000円（消費税込）／1コマ（50分）
 - ②小会議室（収容定員24名）：6,600円（消費税込）／1コマ（50分）

※複数コマ申込は可能ですが、実施の可否、会議室及びコマ配置は事務局で決定させていただきます。

【出展料に含まれるもの】

会場使用料、設営料※、テーブル、椅子、プロジェクタ、スクリーン、マイク（ケーブルマイク1本、ワイヤレスマイク2本）

※設営は、原則1テーブルにつき2名のスクール形式とします。左記以外の設営については、出展者自身で行っていただきます。その場合、設営・現状復帰の時間も含め申込ください。また、必要なコマ数は設営以外にも準備や片付け（資料配布・撤去等）も含まれます。

※セミナー等の実施にかかる別途費用（例：講師謝金・旅費等）は、申込企業（団体）の負担となります。

5 留意事項（展示ブース、セミナールーム共通）

出展にあたり、下記守っていただきます。

- (1) 出展時間中、1名以上常駐できること
- (2) 各提出や出展料入金×切や後日主催者から随時お知らせする出展ルールを順守し、出展者同士、連携が図れること
- (3) 相談内容に関するアンケートに後日協力すること
- (4) 出展ブース内での金銭授受・政治及び宗教勧誘等、フェア目的に反する行為は認めません。
- (5) 自社の営利のみを目的とした出展はできません。フェアの目的である「中小企業の課題解決」に資する出展のみが可能となります。
- (6) 反社会勢力をはじめ、各法令に違反する者及び行為は一切禁止します。
- (7) 出展（セミナー等実施）事業者は、主催者にて選考させていただきます。また、出展決定後の小間（セミナールーム使用の場合は1コマ50分のコマ）配置についても主催者にて選考・決定させていただきます。選考・小間（コマ）配置に関する要望・問い合わせには一切応じませんので、あらかじめご了承ください。

6 キャンセルポリシー

- (1) 出展決定の連絡後は、原則キャンセル不可となります。
- (2) 主催者（沖縄中小企業課題解決フェア事務局・（公財）沖縄県産業振興公社）は、出展決定事業者に対して出展料金の請求書を発行し、それに基づき出展申込企業は指定期日までに公社の銀行口座宛に振り込むこととします。※なお、振込手数料は出展者の負担とします。

※出展申込み後の変更・取り消しは原則認められません。申込企業様のご都合によりやむを得ない場合は、変更・取り消し内容並びにその理由を明記した文書を公社に提出していただきます。その場合、出展料は、支払いの前後にかかわらず次の要領でキャンセル料を受けることとします。

◇出展決定の連絡日以降のキャンセル…全額

7 お申込みから出展までの流れ

(1) 11月25日(月)～12月20日(金) 申込期間

申込フォームに必要事項を入力し、登録してください。

【申込項目】

- ① 事業者名
- ② 担当者名
- ③ 担当者連絡先(電話番号、e-mail^{※1})
- ④ 出展形態選択(展示ブース、セミナールーム)いずれか一方でも可
- ⑤ 必要小間(コマ)数選択
- ⑥ 出展カテゴリ選択
- ⑦ 出展目的
- ⑧ 出展概要
- ⑨ 本募集を知ったきっかけ

(2) 1月上旬：出展決定の連絡

(3) 令和7年1月中旬～4月中旬：出展支援プログラム参加^{※2}

(4) 令和7年4月25日(金)フェア本番

※1 申し込み後は、「sup_fair@okinawa-ric.or.jp」からメールが届きます。申し込み後に返信がない場合は、申し込みがされていない可能性がありますので、下記事務局まで問い合わせをお願いします(問い合わせ前に迷惑フォルダに振り分けられていないかを必ず確認してください)。

※2 出展支援プログラムは、展示会等の参加が初めての方でも安心して参加いただけるよう、「沖縄県プラットフォーム推進協議会 参画機関」が出展者に対し、出展までの準備をサポートします。

実施予定日：第1回：令和7年1月16日

第2回：令和7年2月12日

第3回：令和7年3月11日

第4回：令和7年4月16日

※各種スケジュールは変更になる場合がありますので、ご了承ください。

6 申込・問合せ

申込は、下記 URL または2次元バーコードから行ってください。

※必要事項をご入力の上、「送信」ボタンを押下し、「沖縄中小企業課題解決フェアへの出展申込を承りました」というメールが届いているかを確認してください。（メールは「sup_fair@okinawa-ric.or.jp」から届きます。押下後、自動返信しますので、返信がない場合は、迷惑メールフォルダに振り分けられていないか確認し、確実にお申込みされているかを確認してください。申し込みの確認がとれない場合は、必ず下記事務局にお問い合わせをお願いします。

「沖縄中小企業課題解決フェア」事務局

（公財）沖縄県産業振興公社 経営支援課（新崎、戸塚、砂川）

e-mail : sup_fair@okinawa-ric.or.jp tel:098-859-6237

申込 URL : <https://okinawa-ric.jp/news/info/supfair2025.html>

